

NEW

VENTOSOL



FENETRE & FAÇADE

**STORES VERTICAUX MODERNES AVEC SYSTÈME
SIR POUR UNE TENSION DE TOILE ÉLEVÉE**



VENTOSOL VS6200



Système SIR



Montage en embrasure



Caisson carré

- Caisson cubique – se marie harmonieusement à l'architecture moderne
- Design aux lignes épurées, sans pièces en plastique gênantes
- Barre de charge logée dans le caisson
- Commande motorisée avec détection d'obstacles disponible
- Le connecteur Hirschmann peut être dissimulé dans le caisson
- Nouvelle connexion entre le caisson et la coulisse simplifie le montage
- Exécution facilitant les interventions techniques (ouverture de service + facilité de retrait du tube d'enroulement)
- Variante d'occultation optionnelle
- Nouvelle coulisse en 2 parties avec système SIR pour une tension de toile élevée

VS6200

NEW

 min. 2' 6"
 max. 16' 5"

 min. 1' 8"
 max. 16' 5"

Indication des mesures techniques en millimètres

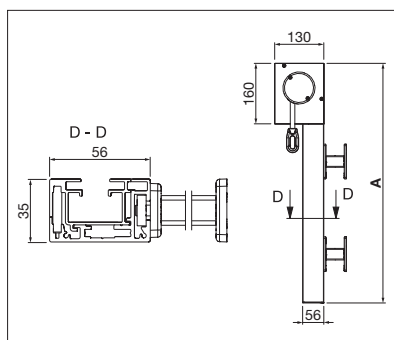
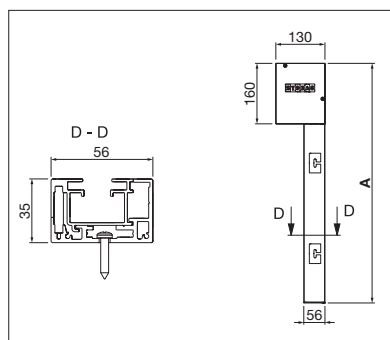
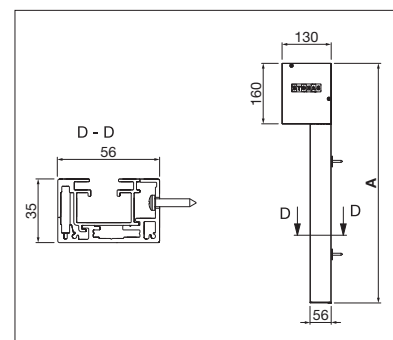
VS6200
 Montage avec supports de fixation

VS6200
 Montage en embrasure

VS6200
 Montage mural par vissage direct

EN 13561

**ENREGISTREMENT
 NÉCESSAIRE**

COLOURS

Découvrez les nombreuses possibilités dans le choix des coloris de châssis.



FABRICS

Faites votre choix dans une offre variée de tissus et de coloris.



ELECTRICS

Confort accru grâce à l'automatisation, aux systèmes de commande et aux solutions d'éclairage.